

## Anleitung

**Schritt 1**  
Grundkörper ausschneiden und  
gemäß den Hinweisen falten.

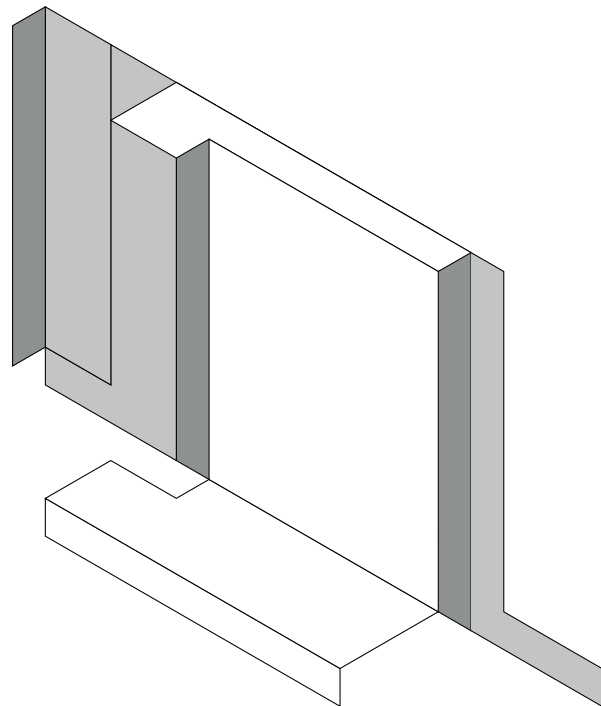
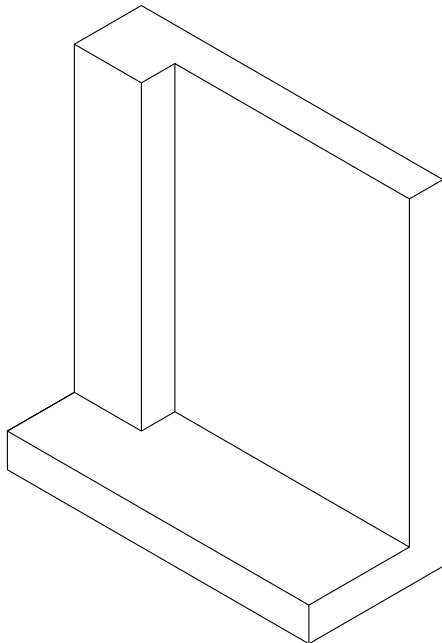

**Schritt 2**  
Seitenteile des Grundkörpers  
einfalten und an den Klebelaschen  
zusammenkleben.

**Schritt 3**  
Balken fertigstellen und  
an den Markierungen  
am Grundkörper anbringen.

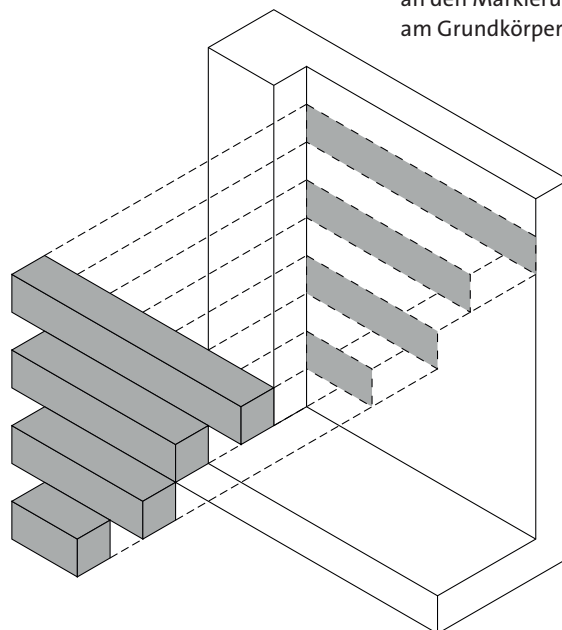

### Benötigtes Werkzeug

- Schere
- Klebstoff
- Heftpflaster

Cubeware Cockpit V6pro RealBI-3D Business Chart

Sicherheitshinweise:

- Werkzeug von Kindern fernhalten
- Klebemitteldämpfe nicht einatmen
- Klebemittel auf keinen Fall in die Augen gelangen lassen
- Evtl. Klebemittelreste mit viel Wasser ausspülen



